

vonnis

RECHTBANK 's-GRAVENHAGE

Sector civiel recht

zaaknummer / rolnummer: 375586 / KG ZA 10-1120

Vonnis in kort geding van 18 oktober 2010

in de zaak van

de rechtspersoon naar buitenlands recht

SAFeway GMBH,

gevestigd te Luzern, Zwitserland,

eiseres,

advocaat mr. M.G.R. van Gardingen te Amsterdam,

tegen

de besloten vennootschap met beperkte aansprakelijkheid

KEDGE HOLDING B.V.,

gevestigd te Gorinchem,

gedaagde,

advocaat mr. F.W.E. Eijsvogels te Amsterdam.

Partijen zullen hierna Safeway en Kedge genoemd worden.

1. De procedure

1.1. Het verloop van de procedure blijkt uit:

- de dagvaarding van 16 september 2010;
- de door Safeway overgelegde producties 1-8, alsmede haar proceskostenoverzicht;
- de door Kedge overgelegde producties 1-2, alsmede haar proceskostenoverzicht;
- de mondelinge behandeling van 4 oktober 2010 en de daarbij door beide partijen overgelegde pleitnotities.

1.2. Vonnis is bepaald op heden.

2. De feiten

2.1. Safeway en Kedge houden zich bezig met de ontwikkeling en productie van zekeringsinrichtingen, dat wil zeggen inrichtingen om een verankering op een dak te maken waaraan een persoon die op dat dak werkzaamheden moet uitvoeren, een valbeveiliging kan bevestigen.

2.2. Kedge is houdster van Europees octrooi EP 1 699 991 (hierna: EP 991) voor een *safety device for a fall restraint* (zekeringsinrichting voor een valbeveiliging) ingediend op 14 december 2004, onder inroeping van de voorrang van de Nederlandse octrooiaanvragen NL 1025127 (indieningsdatum 24 december 2003, hierna: NL 127) en NL 1025821 (indieningsdatum 26 maart 2004, hierna: NL 821). De verlening van EP 991 voor onder meer Nederland is op 19 december 2007 gepubliceerd.

2.3. EP 991 heeft één onafhankelijke conclusie en 15 afhankelijke conclusies. Onafhankelijke conclusie 1 luidt in de authentieke Engelse tekst als volgt:

1. Safety device for a personal fall protection, comprising an anchoring member for securing a person by means of a fall protection and fastening means for a firm and reliable connection of said anchoring member to an object characterized in that the fastening means comprise a flexible floppy flap which extends laterally from said anchoring member, in that said anchoring member is located at least substantially centrally with respect to said flap, and in that said flap, during use, is glued welded or otherwise adhered to a surface of said object to bring about a firm and reliable connection which does not puncture said surface.

2.4. Kedge is tevens houdster van Europees octrooi EP 1 803 871 (hierna: EP 871) voor een *object provided with a safety device for a personal fall protection* (object voorzien van een zekeringsinrichting voor een persoonlijke valbescherming). EP 871 is een afsplitsing van EP 991. EP 871 wordt dus geacht te zijn ingediend op de datum van indiening van de aanvraag van EP 991 (14 december 2004) en doet een beroep op dezelfde voorrang (NL 127 en NL 821). De verlening van EP 871 voor onder meer Nederland is op 31 maart 2010 gepubliceerd.

2.5. EP 871 heeft één onafhankelijke conclusie en 17 afhankelijke conclusies. Onafhankelijke conclusie 1 luidt in de authentieke Engelse tekst als volgt:

1. Object, particularly a building, comprising an exposed surface (10) which is provided with a safety device comprising an anchoring member for securing a personal fall protection, directly or indirectly, in which said safety device is secured at said surface by means of fastening means without puncturing said surface, characterized in that said fastening means comprise a fastening flap (11) of flexible roof covering material which is glued, welded or otherwise adhered to said exposed surface (10) of said object, rendering a firm and durable connection without puncturing said surface and in that said fastening flap extends laterally with respect to said anchoring member.

2.6. EP 991 en EP 871 bevatten dezelfde vijftien figuren, waaronder de hierna afgebeelde figuur 1:

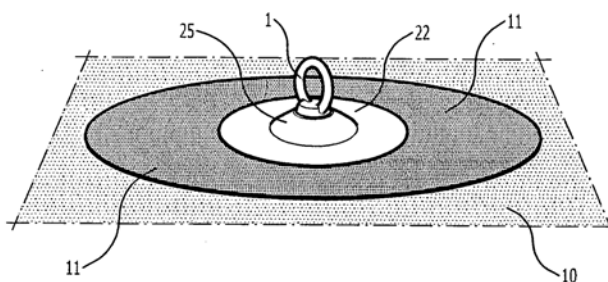
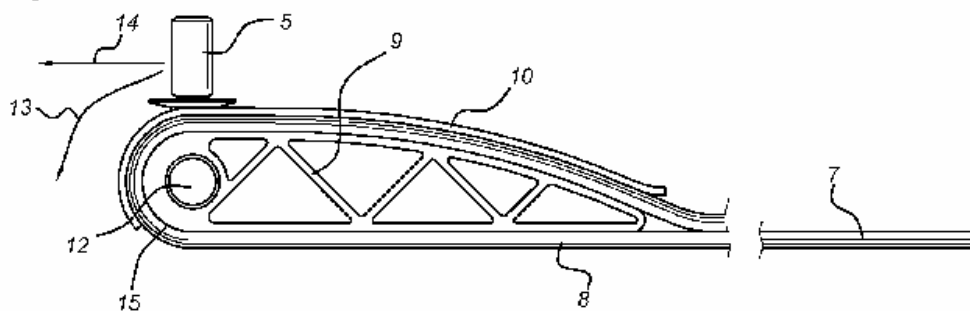

Fig.1

2.7. Safeway heeft twee soorten zekeringsinrichtingen ontwikkeld, genaamd Horb en Horb Twin. De afbeelding hieronder, die afkomstig is uit de octrooiaanvraag WO2009/022910 die Safeway heeft ingediend, betreft de Horb.

Fig 3



De Horb is voorzien van een metalen profiel (9) dat haaks staat op de valrichting. De Horb bestaat verder uit een mat (7) die aan het dak wordt gelijmd of gesmolten. De mat is om het profiel is heengeslagen en aan de achterzijde (de niet-valrichting) aan zichzelf bevestigd. Aan de bovenzijde van het profiel bevindt zich een bout (5) voor bevestiging van een oog. De dakwerker is via zijn harnas en een veiligheidslijn verbonden met het oog dat via de bout verbonden is met het profiel. Bij een val klapt het oog met bout (5) naar beneden, plat op het dak, in lijn met de valrichting.

2.8. De Horb Twin bestaat in wezen uit twee Horbs aan elkaar. De Horb Twin is een zekeringsinrichting die naar twee kanten belastbaar is. Het oog kan naar beide kanten klappen. De mat zit aan het profiel bevestigd door middel van een staaf (42). Hierna volgt een afbeelding van de Horb Twin, die eveneens is ontleend aan de voornoemde octrooiaanvraag van Safeway:

Fig 8

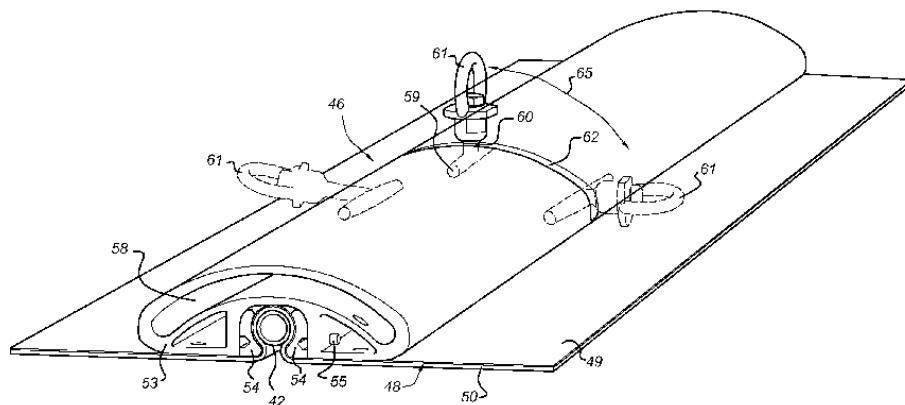

2.9. Bij dagvaarding van 8 april 2009 heeft Safeway een bodemprocedure aanhangig gemaakt tegen Kedge, waarin zij onder meer heeft gevorderd te verklaren voor recht dat de Horb en de Horb Twin niet onder de beschermingsomvang van EP 991 vallen. Bij vonnis van 10 maart 2010 heeft de rechtbank de gevorderde verklaring voor recht toegewezen. Naar het oordeel van de rechtbank voldoen de Horb en de Horb Twin niet aan de kenmerken *'extending laterally'* en *'substantially centrally with respect to said flap'* in de zin van conclusie 1 van EP 991. Kedge heeft hoger beroep in gesteld tegen deze beslissing. Het beroep is nog aanhangig bij het hof 's-Gravenhage.

2.10. Bij dagvaarding van 8 juni 2010 heeft Kedge een kort geding aanhangig gemaakt tegen een aantal afnemers van Safeway, te weten Aabo Trading Company B.V. en aan haar gerelateerde vennootschappen (hierna gezamenlijk: Aabo). Safeway heeft zich in die procedure gevoegd en is tevens in de procedure tussengekomen met een eigen vordering. Kedge vorderde op grond van EP 871 een verbod op verhandeling van de Horb en de Twin. Bij vonnis van 5 augustus 2010 heeft de voorzieningenrechter de vorderingen toegewezen. Ook van deze beslissing is hoger beroep ingesteld.

2.11. Naar aanleiding van het hiervoor genoemde kort geding vonnis heeft Kedge een persbericht verspreid met als kop "Safeway maakt inbreuk op octrooirechten Kedge". Het persbericht is opgenomen in vakbladen en opgemerkt in de markt. Daarnaast heeft Kedge sommatiebrieven gestuurd naar de bedrijven die de Horb en de Horb Twin in hun assortiment voerden of in het verleden hebben gevoerd.

2.12. Safeway heeft naar aanleiding van het kort geding vonnis de Horb en de Horb Twin aangepast. De aangepaste Horb en de Horb Twin noemt zij Horb Plus, respectievelijk Horb Twin Plus. De aanpassing bestaat eruit dat op de mat van de Horb Plus en Horb Twin Plus een metalen plaat is bevestigd met daarin verschillende schroefgaten. Door middel van schroeven die door de gaten worden gestoken, kunnen de zekeringsinrichtingen op het dak worden geschroefd.

2.13. Safeway is voornemens de Horb Plus en de Horb Twin Plus op de markt te brengen met een montage-instructie waarin het vastschroeven van de inrichting als verplicht wordt voorgeschreven. Safeway overweegt daarnaast een sticker op de metalen plaat aan te brengen met de vastschroefinstructie.

3. Het geschil

3.1. Safeway vordert

Kedge te bevelen zich niet te verzetten op grond van EP991 en/of EP871 en/of het kortgedingvonnis van de Haagse Voorzieningenrechter van 5 augustus 2010 tegen, en derhalve te gehengen en te gedogen, het vervaardigen, (normaal) gebruiken, in het verkeer brengen of verder verkopen, verhuren, afleveren of anderszins verhandelen, dan wel voor een of ander aanbieden, invoeren of in voorraad hebben, van veiligheidsinrichtingen voor het zekeren van een persoonlijke valbeveiliging, waarbij de inrichting[en, Vzr] bestemd zijn (uitdrukkelijk, bijv. vanwege als verplicht voorgeschreven instructie daartoe in de gebruiksaanwijzingen van de inrichtingen) om ter bevestiging op een dak of dakbedekking, niet alleen te worden "gelijmd", maar ook het dak of die dakbedekking te doorboren,

meer in het bijzonder van de in het lichaam van de dagvaarding omschreven
valbeveiligingsinrichtingen 'Horb Plus' en 'HorbTwin Plus';

Daarnaast vordert Safeway betaling van een dwangsom bij overtreding van het bevel en veroordeling van Kedge in de kosten van het geding krachtens artikel 1019h van het Wetboek van Burgerlijke Rechtsvordering (hierna: Rv).

3.2. Aan haar vorderingen legt Safeway ten grondslag dat de verhandeling van de Horb Plus en de Horb Twin Plus in combinatie met de montage-instructies geen inbreuk op EP 991 en EP 871 meebrengt en ook niet in strijd is met het bij het kort geding vonnis van 5 augustus 2010 opgelegde verbod. Kedge voert verweer. Op de stellingen van partijen wordt hierna, voor zover van belang, nader ingegaan.

4. De beoordeling

spoedeisend belang

4.1. De voorzieningenrechter is met Kedge van oordeel dat Safeway geen spoedeisend belang heeft bij haar vorderingen voor zover die zich richten tegen het optreden door Kedge op grond van EP 991. Safeway heeft niet gesteld dat er op dit moment een reële dreiging bestaat dat Kedge op grond van EP 991 zal optreden tegen de verhandeling van de Horb Plus en Horb Twin Plus. Dat Kedge dat zal gaan doen is ook weinig aannemelijk gegeven het feit dat deze rechtbank bij vonnis van 10 maart 2010 al voor recht heeft verklaard dat de Horb en de Horb Twin geen inbreuk maken op EP 991 (zie r.o. 2.9). Safeway heeft slechts aangevoerd dat zij met deze kort geding procedure wil zeker stellen dat de handel in de Horb Plus en Horb Twin Plus ongestoord kan doorgaan als het hof in het hoger beroep dat Kedge heeft ingesteld tegen het vonnis van de rechtbank, tot het oordeel zou komen dat de Horb en Horb Twin toch inbreuk maken op EP 991. Dit betoog is onvoldoende om op dit moment een spoedeisend belang bij de vordering met betrekking tot EP 991 aan te nemen, alleen al omdat gesteld noch gebleken is dat het hof op korte termijn zal beslissen.

4.2. Voor zover Safeway heeft bedoeld te betogen dat haar vorderingen niet beperkt zijn tot aangepaste versies van de producten waarop het bodemvonnis betrekking had, te weten de Horb en de Horb Twin, kan dat niet leiden tot een andere uitkomst. Gesteld noch gebleken is dat Safeway op dit moment concrete plannen heeft om met andere producten op de markt te komen dan de Horb Plus en de Horb Twin Plus. Ook in zoverre heeft Safeway dus geen spoedeisend belang.

4.3. Het voorgaande geldt niet voor zover de vorderingen betrekking hebben op EP 871. Niet in geschil is dat Kedge op grond van EP 871 heeft opgetreden tegen de verhandeling van de Horb en de Horb Twin en dat Kedge niet wil toezeggen dat zij niet zal optreden tegen de verhandeling van de Horb Plus en de Horb Twin Plus. In het licht daarvan, en gelet op het standpunt van Kedge in deze procedure, bestaat naar voorlopig oordeel een reële dreiging dat Kedge zal optreden tegen de Horb Plus en de Horb Twin Plus. Safeway heeft een spoedeisend belang bij het wegnemen van die dreiging.

toepassing van de uitvinding

4.4. Niet in geschil is dat Safeway geen *directe* inbreuk maakt op EP 871 omdat Safeway geen zekeringsinrichtingen bevestigt op objecten. Zij levert de zekeringsinrichtingen slechts. De discussie richt zich dan ook op de vraag of Safeway door verhandeling van de Horb Plus en Horb Twin Plus indirect inbreuk maakt in de zin van artikel 73 lid 1 van de Rijksoctrooiwet 1995 (hierna: ROW), dat wil zeggen of Safeway middelen betreffende een wezenlijk bestanddeel van de uitvinding aanbiedt of levert voor toepassing van de geoctrooieerde uitvinding in Nederland, terwijl Safeway weet, dan wel gezien de omstandigheden duidelijk is, dat die middelen voor die toepassing geschikt en bestemd zijn.

4.5. In dit verband verschillen partijen ten eerste van mening over de beantwoording van de vraag of er sprake is van toepassing van de in conclusie 1 van EP 871 geclaimde uitvinding als de Horb Plus en de Horb Twin Plus aan het dak worden bevestigd door de mat niet alleen te lijmen of smelten, maar ook aan het dakoppervlak vast te schroeven. De voorzieningenrechter is met Safeway van oordeel dat die vraag ontkennend moet worden beantwoord. Een zekeringsinrichting die aan het dak is bevestigd (mede) door middel van schroeven die het dakoppervlak perforeren, voldoet naar voorlopig oordeel niet aan het kenmerk dat de zekeringsinrichting “*is secured at said surface by means of fastening means without puncturing said surface*” zoals bedoeld in conclusie 1 van EP 871. Een zekeringsinrichting die is bevestigd (mede) met schroeven die het dakoppervlak perforeren, is immers niet bevestigd zonder het oppervlak te perforeren.

4.6. Het betoog van Kedge dat conclusie 1 van EP 871 slechts zou eisen dat de zekeringsinrichting bevestigingsmiddelen *omvat* waarmee de zekeringsinrichting wordt bevestigd zonder het dakoppervlak te perforeren (en dus de mogelijkheid van andere, wel perforerende bevestigingsmiddelen zou openlaten) is ongegrond. Conclusie 1 van EP 871 eist zowel dat de zekeringsinrichting is bevestigd zonder het oppervlak te perforeren (*said safety device is secured at said surface by means of fastening means without puncturing said surface*), als dat de bevestigingsmiddelen een flap omvatten die is gehecht aan het dakoppervlak zonder het oppervlak te perforeren (*said fastening means comprise a fastening flap (11) of flexible roof covering material which is glued, welded or otherwise adhered to said exposed surface (10) of said object, rendering a firm and durable connection without puncturing said surface*). Dat de gelijkde en geschroefde Horb Plus en Horb Twin Plus mogelijk voldoen aan het laatstgenoemde kenmerk (Safeway heeft ook dat gemotiveerd bestreden), laat onverlet dat de bevestigingswijze niet voldoet aan het eerstgenoemde kenmerk.

4.7. Het betoog van Kedge dat voor inbreuk zou volstaan dat de Horb Plus en de Horb Twin Plus door middel van lijmen of smelten van de bevestigingsflap voldoende betrouwbaar is bevestigd, ongeacht of er daarnaast nog andere, wel perforerende bevestigingsmiddelen worden gebruikt, verdraagt zich bovendien niet met de beschrijving van EP 871 waarin het voorkomen van “*penetration of the object*” juist wordt gepresenteerd als doel van de uitvinding. Gelet daarop kan voorshands niet worden aangenomen dat de vakman die conclusie 1 leest in het licht van de beschrijving zal begrijpen dat er ook gebruik kan worden gemaakt van bevestigingsmiddelen die het dakoppervlak penetreren. Op zijn minst geldt dat de tekst van de conclusie en beschrijving dat laatste onvoldoende duidelijk

maken. De rechtszekerheid verzet zich dus tegen een uitleg van de conclusie die inrichtingen omvat die mede zijn bevestigd met schroeven die het dakoppervlak perforeren.

4.8. Daar komt bij dat Kedge in het kader van het kort geding tegen Aabo zelf heeft betoogd dat een bevestiging van de zekeringsinrichting waarbij het dakoppervlak met schroeven wordt geperforeerd, ingaat tegen conclusie 1 en de leer van EP 871. Safeway heeft in dit verband terecht gewezen op de hierna volgende passage uit de pleitnota van Kedge in die procedure, waarin Kedge EP 871 afbakent tegen een uit de stand van de techniek bekend document van Stearns:

Maar ook de wijze waarop Stearns de zekeringsinrichting bevestigt druist geheel in tegen conclusie 1 en leer van het Octrooi. Daar waar het Octrooi uitgaat van een bevestiging van de zekeringsinrichting zonder een onderliggend oppervlak te perforeren (zodat het gestelde in de paragrafen 67-68 in het antwoord van Aabo onjuist is; van een suggestie dat het onderliggende oppervlak wel kan worden geperforeerd is geen sprake), kiest Stearns ervoor om zijn inrichting met een stel schroefbouten (“threaded attachment screws 56”) in de dakconstructie te verankeren. Stearns schroomt niet om daarbij een reeds aanwezige dakbedekking op verschillende plaatsen te perforeren en lek te steken (vgl. pagina 2, 2e kolom, regel 1 “holes 58 punched in membrane roofing 40”).

In het vonnis van 5 augustus 2010 is de voorzieningenrechter Kedge gevolgd in dit betoog over de beperkte uitleg van EP 871. Mede op grond daarvan is in die zaak de geldigheid van EP 871 aangenomen. Ook dat onderstreept dat het betoog van Kedge op dit punt geen stand kan houden.

bestemming

4.9. Daarnaast verschillen partijen van mening over het antwoord op de vraag of de Horb Plus en Horb Twin Plus bestemd zijn voor bevestiging zonder het dakoppervlak te perforeren in de zin van conclusie 1 EP 871.

4.10. Het betoog van Safeway dat het enkele bijsluiten van montage-instructies waarin staat dat de Horb Plus en de Horb Twin Plus moeten worden vastgeschroefd aan het dak, uitsluit dat die zekeringsinrichtingen bestemd zijn voor toepassing van de in conclusie 1 van EP 871 geclaimde uitvinding, treft geen doel. Naar voorlopig oordeel is er ook sprake van indirecte inbreuk op EP 871 indien Safeway weet of het gezien de omstandigheden duidelijk is dat gebruikers de montage-instructies niet zullen opvolgen en de Horb Plus en de Horb Twin Plus zullen bevestigen door de mat enkel te lijmen of smelten aan het dakoppervlak. Dat betekent, anders dan Safeway suggereert, niet dat haar in dat geval wordt verweten dat de gebruikers haar instructies niet opvolgen. Het verwijt is dan niet dat haar afnemers haar instructies niet opvolgen, maar dat zij producten verhandelt waarvan zij weet, of dient te beseffen, dat afnemers die, ondanks de montage-instructies, zullen gebruiken om inbreuk te maken op EP 871.

4.11. Een andere conclusie volgt, anders dan Safeway meent, ook niet uit het arrest van hof 's-Gravenhage van 7 juli 2005 in de zaak Almex-Kahl (niet gepubliceerd, rolnummer 03/1254). Zoals ook Safeway zelf heeft geconstateerd in haar toelichting, heeft die uitspraak geen betrekking op indirecte inbreuk in de zin van artikel 73 lid 1 ROW, maar op de regeling van artikel 73 lid 2 ROW voor algemeen in de handel verkrijgbare producten. Voor die producten geldt de specifieke eis dat er pas sprake is van indirecte inbreuk als de

leverancier zijn afnemers *aanzet* tot inbreuk, maar gesteld noch gebleken is dat de Horb Plus en de Horb Twin Plus kunnen worden aangemerkt als algemeen in de handel verkrijgbare producten. Dat er naar het oordeel van het hof geen sprake is van aanzetten tot inbreuk als een leverancier bij het aanbieden van producten op een beurs een waarschuwingsbord plaatst, brengt naar voorlopig oordeel niet mee dat het enkele geven van een waarschuwing of instructie in een handleiding uitsluit dat de leverancier weet of dient te beseffen dat de producten bestemd zijn voor toepassing van de uitvinding in de zin van artikel 73 lid 1 ROW.

4.12. Om te kunnen uitsluiten dat Safeway met de verhandeling van de Horb Plus en de Horb Twin Plus indirecte inbreuk maakt op EP 871 dient dus aannemelijk te zijn dat de gebruikers de montage-instructies zullen opvolgen en dat zij de zekeringsinrichtingen zullen bevestigen met schroeven, althans mag niet duidelijk te zijn dat de gebruikers de schroefinstructie zullen negeren. Safeway wijst er in dit geval op dat het niet voor de hand ligt dat een gebruiker van een veiligheidsproduct zoals een zekeringsinrichting, montage-instructies negeert. Kedge heeft die stelling gemotiveerd bestreden.

4.13. Ten eerste heeft Kedge er in dit verband op gewezen dat de Horb Plus en de Horb Twin Plus geschikt zijn voor bevestiging zonder perforatie van het dak. Safeway heeft op vragen van de voorzieningenrechter bevestigd dat de Horb Plus en de Horb Twin Plus, even goed als de oorspronkelijke Horb en Horb Twin, bevestigd kunnen worden door enkel het lijmen of smelten van de mat aan het dakoppervlak. Technisch gezien bestaat er dus geen belemmering voor toepassing van de in EP 871 geopenbaarde uitvinding met de Horb Plus en de Horb Twin Plus.

4.14. Ten tweede heeft Kedge aangevoerd dat de gebruiker een belangrijke reden heeft om de montage-instructie niet op te volgen en de schroeven niet te gebruiken. Het vastschroeven van de zekeringsinrichtingen heeft namelijk tot gevolg dat het dakoppervlak wordt geperforeerd en dat brengt een risico op lekkage mee. Het voorkomen van dat probleem is juist een van de doelstellingen van EP 871. In dit verband heeft Kedge er ook op gewezen dat Safeway niet heeft aangegeven hoe de gebruiker dit probleem, dat pas bij naleving van montage-instructies ontstaat, moet oplossen.

4.15. Ten derde heeft Kedge erop gewezen dat de afnemers van Safeway bekend zijn met de mogelijkheid om de Horb Plus en de Horb Twin Plus te bevestigen door uitsluitend het lijmen of smelten van de mat en met de voordelen die deze bevestigingswijze meebrengt voor de waterdichtheid van het dakoppervlak. De afnemers hebben tot recent immers de Horb en Horb Twin geleverd gekregen en weten dat Safeway die heeft aangeprezen als zekeringsinrichting die in overeenstemming met veiligheidsnorm NEN 795 kon worden bevestigd door enkel lijmen of smelten van de mat. In het licht daarvan kan Safeway er niet zonder meer van uitgaan dat de gebruikers de montage-instructies altijd zullen opvolgen met het oog op de veiligheid van de inrichting.

4.16. Ten vierde heeft Kedge aangevoerd dat zij niet goed kan bepalen of er al dan niet sprake zal zijn van indirecte inbreuk omdat niet duidelijk is hoe de door Safeway verhandelde zekeringsinrichtingen er precies gaan uitzien, hoe de de montage-instructies zullen luiden en hoe die instructies aan de gebruikers zullen worden gepresenteerd. Safeway heeft haar vorderingen namelijk uitdrukkelijk niet beperkt tot een bepaalde uitvoeringsvorm en evenmin tot bepaalde montage-instructies. Het betoog van Kedge is in zoverre gegrond

dat de mate waarin gebruikers de instructies van Safeway zullen naleven mede afhankelijk zal zijn van de formulering en presentatie van de instructies en van het gemak waarmee gebruikers daaraan kunnen voldoen zonder nieuwe problemen te creëren, zoals risico op lekkage.

4.17. Op grond van het voorgaande moet worden geconcludeerd dat op dit moment nog onvoldoende duidelijk is of en in welke mate de gebruikers de instructies van Safeway zullen opvolgen. Gegeven het feit dat het in deze procedure niet Kedge is die een inbreukverbod vordert, maar Safeway is die een handhavingsverbod vordert, werkt die onduidelijkheid in het nadeel van Safeway. De gevraagde voorziening zal daarom worden afgewezen. Gelet daarop kunnen de overige verweren die Kedge naar voren heeft gebracht, onbesproken blijven.

proceskosten

4.18. Safeway zal als de in het ongelijk gestelde partij worden veroordeeld in de proceskosten. Kedge vordert op grond van artikel 1019h Rv een bedrag van €32.460,29. Dat artikel 1019h Rv van toepassing is in deze zaak, is niet in geschil. Safeway bestrijdt echter dat de door Kedge gevorderde vergoeding redelijk en evenredig is en wijst er in dat verband onder meer op dat het door Kedge gevorderde bedrag veel hoger is dan de door Safeway gemaakte kosten, die slechts €11.750,00 bedragen. Kedge voert aan dat het verschil wordt verklaard door het feit dat zij er, anders dan Safeway, voor heeft gekozen zich ook te laten bijstaan door een octrooigemachtigde. Naar het oordeel van de voorzieningenrechter is de inschakeling van een octrooigemachtigde in deze octrooizaak redelijk, maar dat maakt nog niet dat het volledige door Kedge gevorderde bedrag ook evenredig is, mede gelet op het feit dat Kedge over deze techniek en octrooien al tenminste twee andere procedures heeft gevoerd. De vergoeding zal daarom worden gematigd tot €20.000,00.

5. De beslissing

De voorzieningenrechter

- 5.1. verklaart Safeway niet-ontvankelijk in haar vorderingen voor zover die betrekking hebben op EP 991;
- 5.2. wijst de vorderingen voor het overige af;
- 5.3. veroordeelt Safeway in de proceskosten, tot op heden aan de zijde van Kedge begroot op €20.000,00;
- 5.4. verklaart de proceskostenveroordeling uitvoerbaar bij voorraad.

Dit vonnis is gewezen door mr. P.H. Blok en in het openbaar uitgesproken op 18 oktober 2010.